

Здравствуйте, ребята! Я предлагаю вам, для самостоятельной подготовки, образцы проектов, которые вы можете усовершенствовать. На следующем занятии у нас будет защита ваших проектов.

Жду ваших фотопроектов в Ватсап!

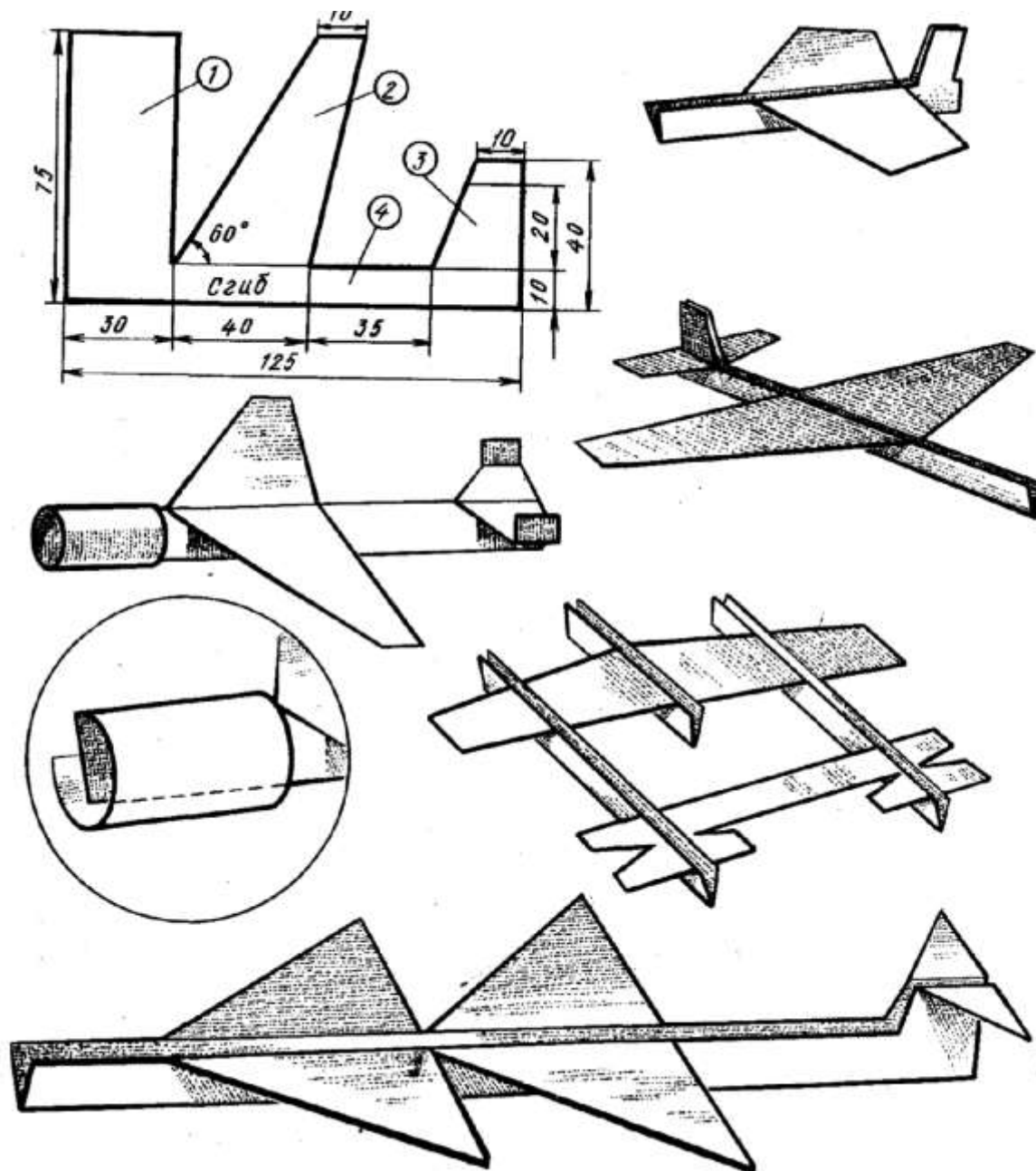

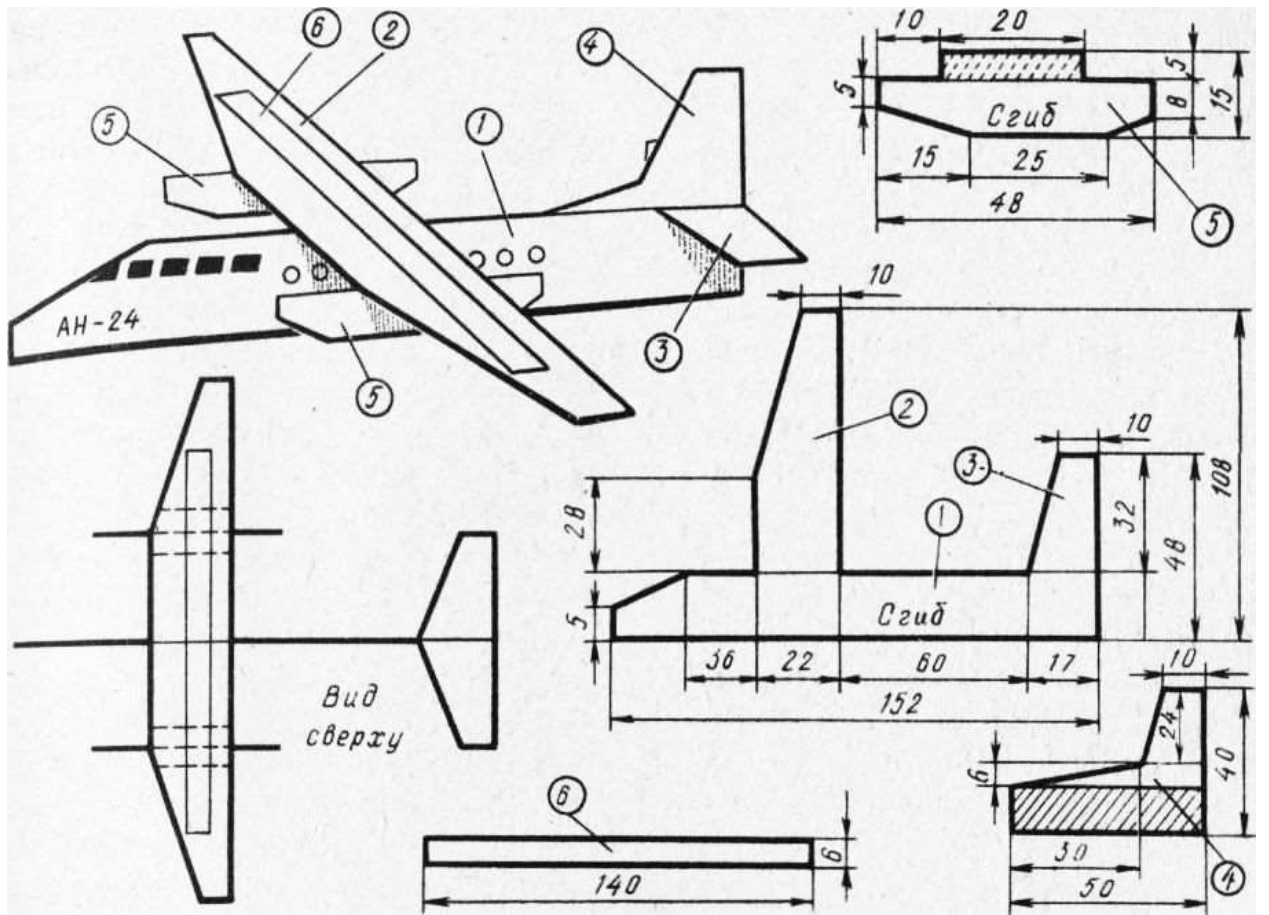

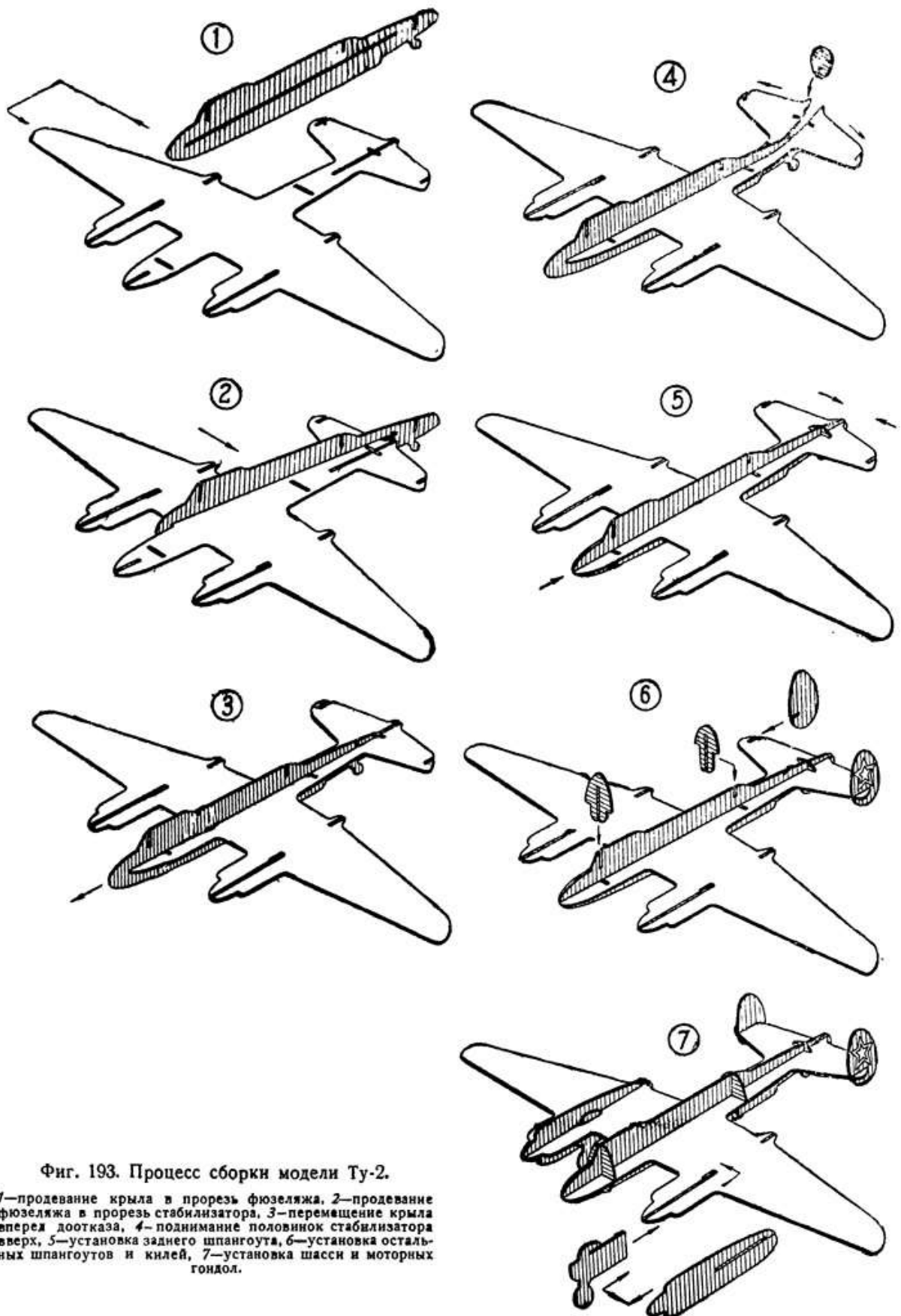

Фиг. 193. Процесс сборки модели Ту-2.

1—продвигание крыла в прорезь фюзеляжа, 2—продвигание фюзеляжа в прорезь стабилизатора, 3—перемещение крыла вперед доотказа, 4—поднимание половинок стабилизатора вверх, 5—установка заднего шпангоута, 6—установка остальных шпангоутов и килей, 7—установка шасси и моторных гондол.

